



Classic 30



manual de instrucciones
lista de repuestos

instruction manual
spare parts list

manual de instruções
desmontagem de peças

Índice

1. Reglas de seguridad	pág. 4
2. Elementos de seguridad	pág. 4
2.1. Válvula de absorción y descarga	pág. 4
2.2. Válvula de seguridad	pág. 4
3. Montaje del equipo	pág. 5
4. Consejos de aplicación	pág. 5
4.1. Aplicación de pinturas lisas	pág. 5
4.2. Aplicación de gotelés y productos espesos	pág. 6
5. Consejos generales	pág. 6
6. Puesta en marcha	pág. 7
7. Parada y limpieza	pág. 8
8. Accesorios	pág. 8
9. Despiece	pág. 9
10. Condiciones de garantía	pág. 10
11. Declaración de conformidad CE para máquinas	pág. 10

1. REGLAS DE SEGURIDAD

Antes de efectuar la puesta en marcha del equipo, es aconsejable leer completa y minuciosamente todas las instrucciones que se indican a continuación.

Así mismo, deberán tenerse en cuenta las Normas para la prevención de accidentes, los Reglamentos y Directivas para los Centros de Trabajo, y las Leyes y Restricciones vigentes.

El equipo debe ser utilizado únicamente por personas instruídas adecuadamente en su manejo y exclusivamente conforme a los fines previstos.

Para cualquier reparación, desconecte el equipo de la red de aire comprimido.

Los locales deben estar ventilados, y no debe haber exposición directa a llamas (cigarrillos, lámparas,...) cuando se está pulverizando un producto.

Utilice equipos respiratorios homologados.

Utilice gafas protectoras y protectores sonoros.

El uso de productos que contengan hidrocarburos halogenados puede originar reacciones químicas en forma de explosión. Recomendamos el uso de productos que no los contengan.

Antes de la puesta en servicio, el equipo y sus accesorios deben limpiarse con disolvente de limpieza, con el fin de eliminar el tratamiento de protección aplicado antes de su envasado.

El incumplimiento de las indicaciones del presente manual puede ocasionar incidentes que repercutan en la integridad física del usuario u otras personas o animales.

2. ELEMENTOS DE SEGURIDAD

2.1. VÁLVULA DE ABSORCIÓN Y DESCARGA

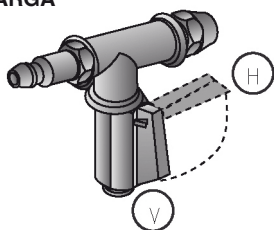

POSICIÓN H
Régimen normal de funcionamiento.

POSICIÓN V
Despresurización del calderín. Con la boca de llenado abierta hace la función de absorción de producto.

Esta válvula cumple tres funciones: despresurización del calderín, absorción de producto y trabajo en régimen normal de funcionamiento.

2.2. VÁLVULA DE SEGURIDAD



Esta válvula actúa evacuando el aire a presión que sobrepasa a la presión de tarado en el calderín. No golpee, ni manipule esta válvula y compruebe periódicamente su funcionamiento.

3. MONTAJE DEL EQUIPO

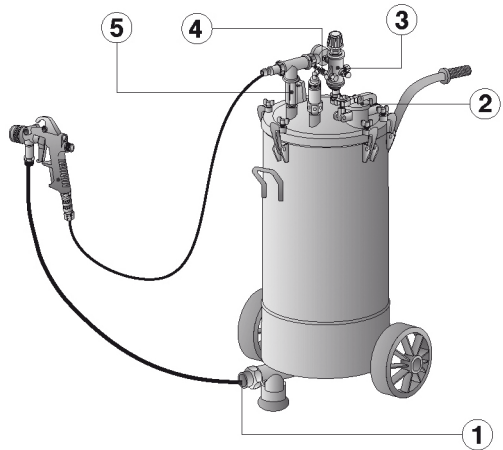

- 1 Salida de producto
- 2 Carga de producto
- 3 Regulador de presión a pistola
- 4 Entrada de aire al calderín
- 5 Válvula de absorción y descarga

4. CONSEJOS DE APLICACIÓN

- Controle la proporción de mezcla de producto a aplicar.

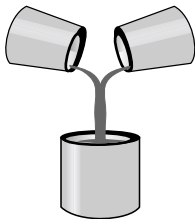

- Controle la distancia de aplicación.

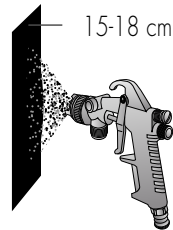

4.1. APLICACIÓN DE PINTURAS LISAS

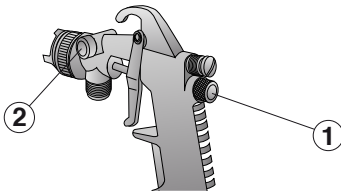

- Aplique el producto perpendicularmente a la pieza.

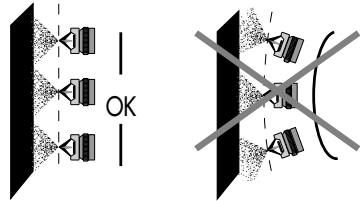

- Utilice el regulador de producto (1) y el regulador de abanico (2) totalmente abiertos para evitar desgastes prematuros en pico y aguja, así como para disponer del máximo aire de pulverización.

4.2. APLICACIÓN DE GOTELÉS Y PRODUCTOS ESPESOS

- Aplique siempre el producto realizando movimientos circulares.

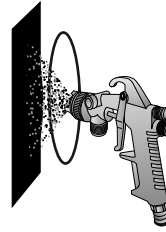
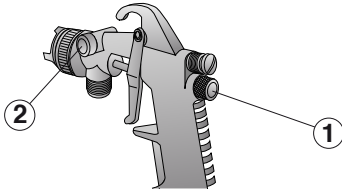

- Utilice el regulador de producto (1) y el regulador de abanico (2) totalmente abiertos para evitar desgastes prematuros en pico y aguja, así como para disponer del máximo aire de pulverización.

- Controle la distancia de aplicación.

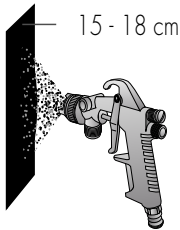

5. CONSEJOS GENERALES

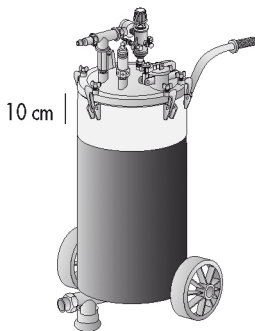

- Deje como mín. 10 cm. libres entre el producto y la tapa.

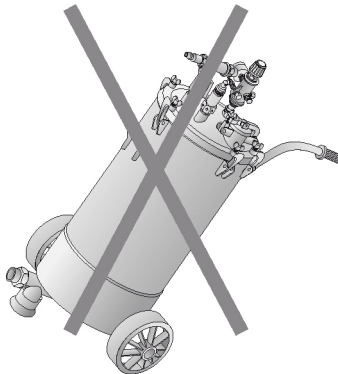

- Evite mover el calderín o tumbarlo con producto en su interior.

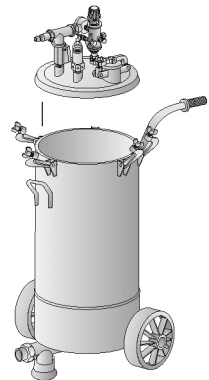

- Asegurese del cierre perfecto de la tapa y el depósito, manteniendo las partes de contacto (depósito y tapa) limpias de producto.

6. PUESTA EN MARCHA

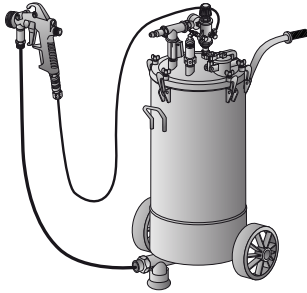

1. Una vez realizado el montaje del equipo, compruebe que las mangueras estén conectadas correctamente.

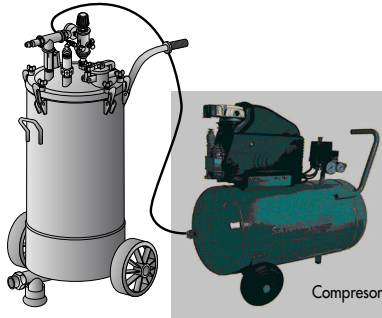

2. Conecte el calderín al compresor. Gire el volante del regulador (1) en sentido contrario a las agujas del reloj.

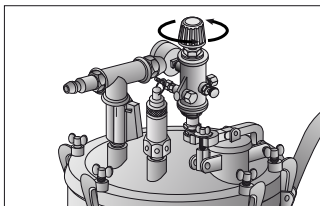

3. Antes de realizar cualquier operación con el calderín, compruebe que esté completamente despresurizado (el manómetro marca 0).

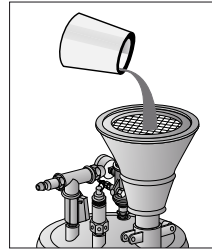

4. Desconecte la manguera de aire del regulador de presión y conéctela a la válvula de absorción y descarga. Proceda a llenar el calderín por el embudo.

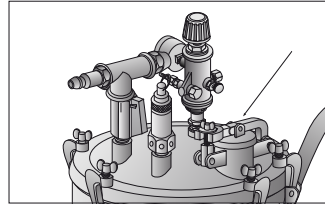

5. Una vez llenado el calderín, cierre la boca de carga y la válvula de absorción y descarga.

6. Desconecte la manguera de aire de la válvula de absorción y descarga, para conectarla al regulador de presión correspondiente.

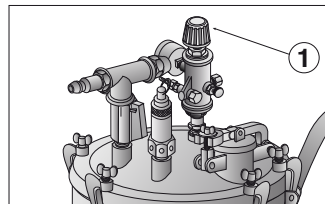

7. Gire el regulador de presión (1), comprobando que el producto salga por la pistola, a través de la manguera. A continuación regule la presión de pulverización.

7. PARADA Y LIMPIEZA

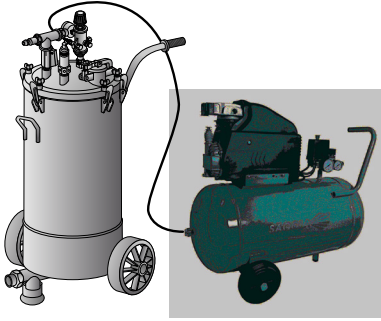

1. Desconecte el calderín del compresor de aire.

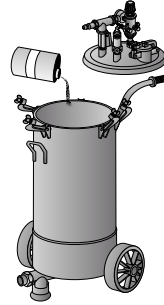

3. Una vez abierto el calderín, límpielo con un diluyente adecuado.

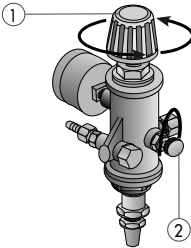

2. Despresurice el calderín girando primero el volante 1 y después el 2.

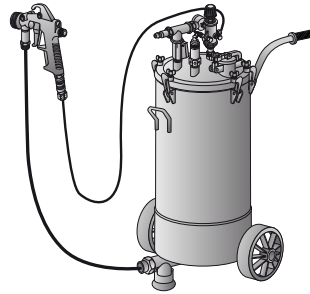

4. Cierrelo de nuevo y realice la operación de puesta en marcha, recirculando el producto diluyente por las mangueras y pistolas, tantas veces como sea necesario.

8. ACCESORIOS

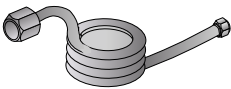

Manguera de producto
Ref. 56414111

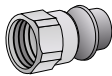

Conector rápido T-2 1/4H
Ref. 11020520



Manguera de producto
Ref. 56414024

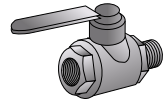

Válvula cierre producto
Ref. 57550104

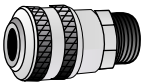

Conexión rápida T-2 1/4M
Ref. 11010520



KAMLOCK
Manguera de producto con empalme rápido
Ref. 56414101

9. DESPIECE

(*) Min. 5 u.

ed. 10

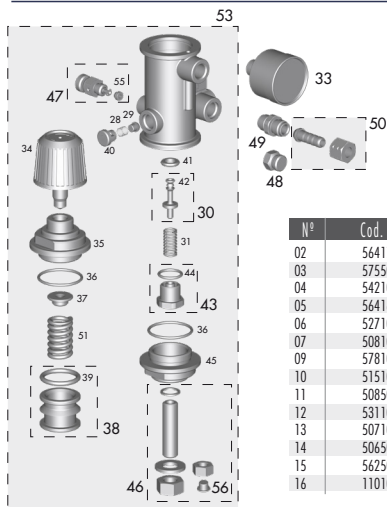
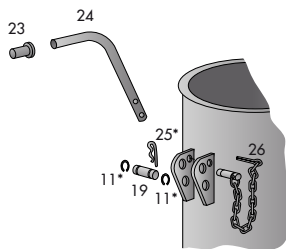
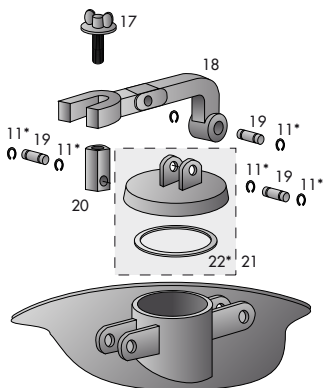
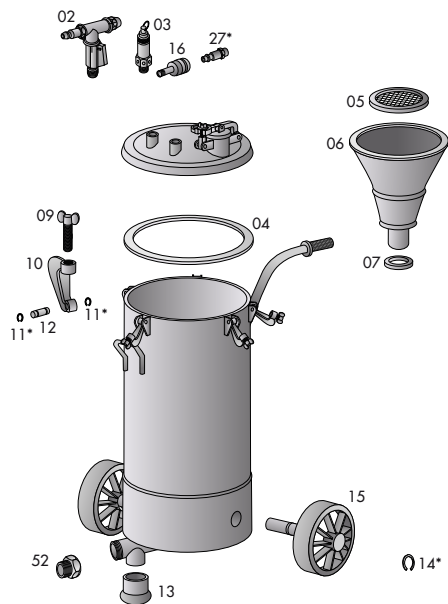

N°	Cod.	U.	N°	Cod.	U.	N°	Cod.	U.	N°	Cod.	U.
02	56417301	1	17	56417901	1	31	54710233	1	46	56410074	1
03	57550904	1	18	51510201	1	33	54550022	1	47	56415802	1
04	54210209	1	19	53110304	4	34	57810341	1	48	55712108	1
05	56416202	1	20	53110015	1	35	57411305	1	49	55710316	1
06	52710013	1	21	56416302	1	36	54250975	2	50	56414908	1
07	50810206	1	22	54250962	1	37	51911517	1	51	54710254	1
09	57810102	5	23	52751401	1	38	56414715	1	52	55710101	1
10	51510204	5	24	54410302	1	39	54251003	1	53	56415110	1
11	50850607	18	25	54850301	1	40	55712159	1	55	54210217	1
12	53110303	5	26	56413401	1	41	50810209	1	56	53610201	1
13	50710008	1	27	11020420	1	42	54251001	1			
14	50650101	4	28	54710215	1	43	56414906	1			
15	56250201	2	29	57510003	1	44	54250939	1			
16	11010621	1	30	56410021	1	45	57411208	1			

10. CONDICIONES DE GARANTÍA

Este aparato ha sido fabricado con rigurosa precisión, habiendo sido sometido a numerosos controles antes de su salida de fábrica.

La GARANTÍA concedida es de 3 años, a partir de la fecha de compra, que será indicada por el establecimiento vendedor en el lugar habilitado al respecto, junto con su sello.

Una vez recepcionado el equipo, cumplimente la garantía y remítala al fabricante para su validación.

Esta GARANTÍA cubre cualquier defecto de fabricación, que será subsanado sin cargo para el comprador. Sin embargo quedan expresamente excluidas todas aquellas averías resultantes de un mal uso del equipo, tales como conexiones incorrectas, rotura por caídas ó similares, desgaste normal de componentes y en general cualquier deficiencia no imputable a la fabricación del aparato. Asimismo se perderá la GARANTÍA cuando se constate que el aparato ha sido manipulado por personas ajenas a nuestro Servicio de Asistencia Técnica.

Esta GARANTÍA no respalda los compromisos

adquiridos con cualquier persona ajena a nuestro Servicio Técnico.

En caso de avería durante el periodo de garantía, adjunte al aparato el certificado de garantía debidamente cumplimentado, y entréguelo en el Servicio de Asistencia que más le interese, o bien poniéndose en contacto con fábrica.

Queda excluida cualquier exigencia de más trascendencia contra el proveedor, en particular la indemnización por daños y perjuicios. Esto se aplica igualmente a los daños que se originasen durante el asesoramiento, la adquisición de practica y la demostración.

Las prestaciones por garantía no tienen por consecuencia una prolongación del periodo de la misma.

No se atenderá en garantía ningún aparato del cual no conste en los archivos de SAGOLA S.A. el resguardo adjunto, del certificado de garantía debidamente cumplimentado.

Reservadas las modificaciones Técnicas

11. DECLARACIÓN DE CONFORMIDAD CE PARA MÁQUINAS

Según la directiva 89/392/CE, Anexo II, Apartado A, de fecha 14 de junio de 1989

Fabricante: **SAGOLA S.A.**
Dirección: **Calle Urartea, 6 · 01010 VITORIA-GASTEIZ (Álava) · ESPAÑA**

Declaramos que el producto: Calderín de presión

Marca: **SAGOLA**
Modelo: **CLASSIC 30**

Es conforme con las disposiciones de la Directiva de la CE sobre máquinas (Directiva 89/392/CEE) incluidas las modificaciones de la misma (91/368/CEE, 93/44/CEE y 93/68/CEE) y la correspondiente trasposición a la Ley Nacional.

Se han aplicado las siguientes normas armonizadas (o parte de ellas en):

Normas de diseño y construcción UNE-EN 292 (1 y 2), UNE-en 982, UNE-EN 989, UNE-EN 1050

Se encuentran disponibles, la documentación técnica completa y las instrucciones de servicio del producto en la versión original, así como en los idiomas comunitarios de los usuarios.



En Vitoria-Gasteiz, a 01/02/2010

Índex

1. Safety	page 12
2. Safety items	page 12
2.1. Absorption and discharge valve	page 12
2.2. Safety valve	page 12
3. Equipment assembly	page 13
4. Advise on applications	page 13
4.1. When we apply liquid products	page 13
4.2. When we apply goteles and thick products	page 14
5. General advice	page 14
6. Start up	page 15
7. Stopping and cleaning	page 16
8. Accessories	page 16
9. List of spares	page 17
10. Guarantee terms	page 18
11. EC Declaration of conformity for machines	page 18

1. SAFETY

Before putting the unit into operation, it is advisable to read all the instructions indicated below carefully.

Likewise, accident prevention rules, regulations and guidelines for work centres and current laws and restrictions must be taken into account.

The unit must be used only by personnel who have been trained adequately in their handling, and only for the uses for which it has been designed.

For all repairs, disconnect the unit from the compressed air network.

Premises must be well ventilated and there must not be any direct exposure to flames (cigarettes, lamps, etc.) when spraying a product.

Use approved breathing units.

Use goggles and ear protectors.

The use of products containing halogenous hydrocarbons may cause chemical reactions in the form of explosions.

Before operation, the equipment and its accessories must be cleaned with solvent in order to eliminate the protective treatment applied before packaging.

Non compliance with the indications contained in this manual may cause incidents affecting the physical safety of the user or other people or animals.

2. SAFETY ITEMS

2.1. ABSORPTION AND DISCHARGE VALVE

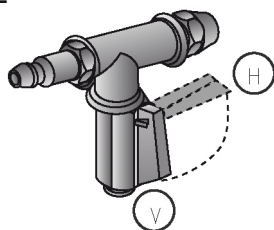

POSITION H
Normal operating system.

POSITION V
Depressurising the pressure pot. With the filling mouth open it absorbs the product.

This valve has three functions: It depressurises the pressure pot, absorbs product and works under the normal operating system.

2.2. SAFETY VALVE



This valve operates by removing the pressurised air that exceeds the pressure set for the pressure pot. Do not knock or manipulate this valve and check that it operates correctly on a periodic basis.

3. EQUIPMENT ASSEMBLY

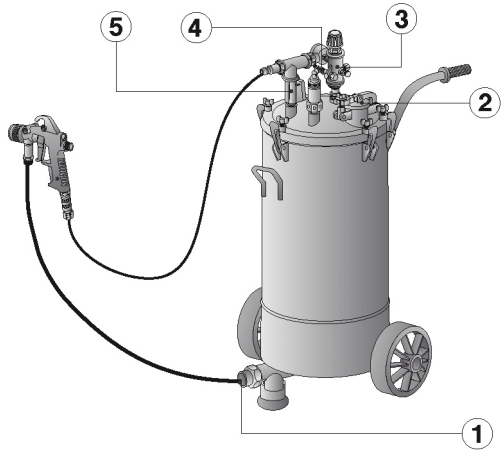

- 1 Product outlet
- 2 Product loading
- 3 Gun pressure regulator
- 4 Air inlet to pressure pot
- 5 Absorption and discharge valve

4. ADVISE ON APPLICACITONS

- Control the preparation of the mixture of the product to be applied.

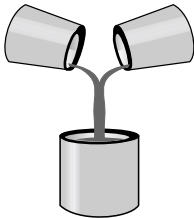

- Control the application distance.



4.1. WHEN WE APPLY LIQUID PRODUCTS

- Apply the product perpendiculary to the part.

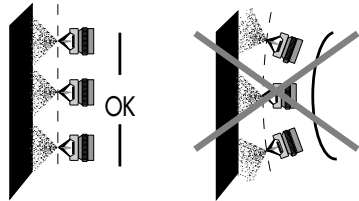
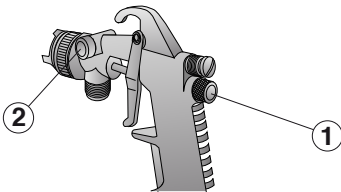

- Use the product regulator (1) and the spray width regulator (2) completely open to avoid premature wear of the needle and tip, as well as provide the maximum spraying air.

4.2. WHEN WE APPLY GOTELES AND THICK PRODUCTS

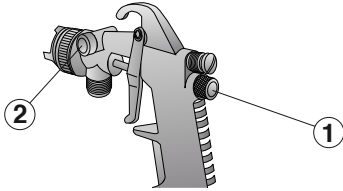

- Apply the product with circular movements at all times.

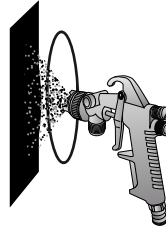

- Use the product regulator (1) and the spray width regulator (2) completely open to avoid premature wear of the needle and tip, as well as provide the maximum spraying air.

- Control the application distance.

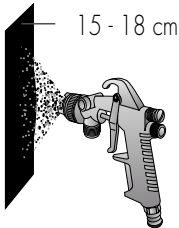

5. GENERAL ADVICE

- Leave minimum of 10 cm. Free between the product and the lid.

- Avoid moving the pressure pot or laying it on its side with product inside.

- Ensure that the lid and tank close perfectly, keeping the parts that come into contact (tank and lid) free of product.

6. START UP

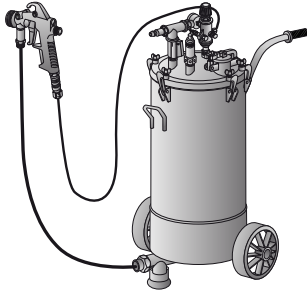

1. Once the equipment has been assembled, check that the hoses are connected correctly.

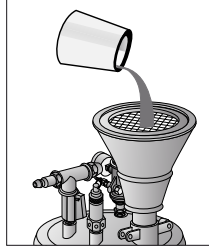

4. Disconnect the air hose from the pressure regulator and connect this to the absorption and discharge valve. Fill the pressure pot with the funnel.

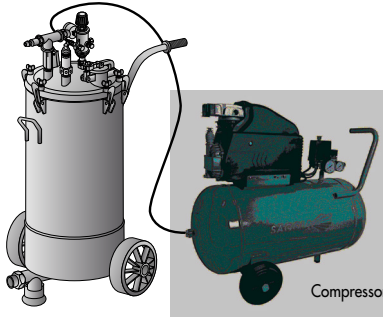

2. Connect the pressure pot to the compressor. Turn the regulator wheel (1) anticlockwise.

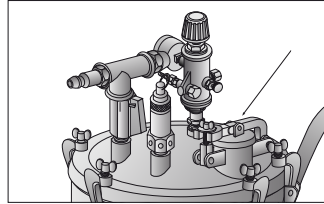

5. Once the pressure pot is full, close the discharge mouth and absorption and discharge valve.

6. Disconnect the air hose from the absorption and discharge valve in order to connect it to the corresponding pressure regulator.

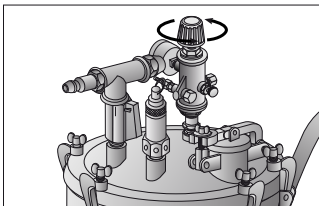

3. Before operating the pressure pot, check that it is completely depressurised (the pressure gauges show 0).

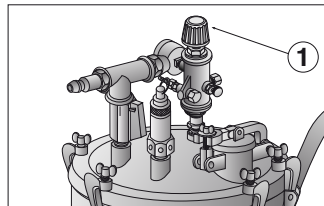

7. Turn the pressure regulator (1), checking that the product comes out of the gun through the hose. Next, adjust the spraying pressure.

7. STOPPING AND CLEANING

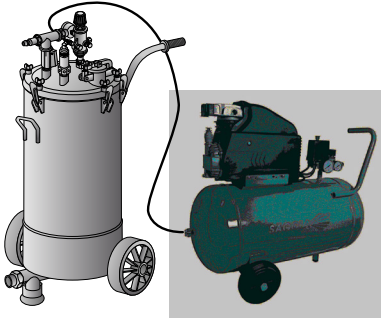

1. Disconnect the pressure pot from the air compressor.

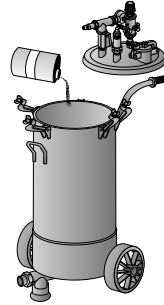

3. Once the pressure pot is open, clean with the appropriate thinner.

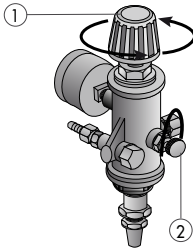

2. Depressurise the pressure pot by first turning wheel 1 and then wheel 2.

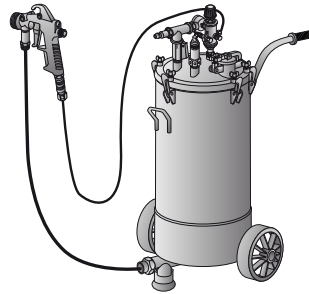

4. Close it again and perform the start-up routine, re-circulating the thinner through the hoses and guns, as many times as necessary.

8. ACCESSORIES

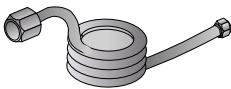

Product hose
Ref. 56414111

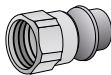

Coupling T-2 1/4H
Ref. 11020520



Product hose
Ref. 56414024

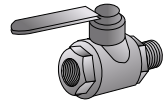

Product shut-off valve
Ref. 57550104

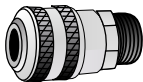

Quick connection T-2 1/4M
Ref. 11010520

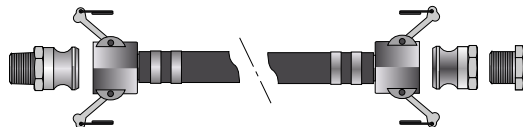

KAMLOCK
Product hose with quick connection
Ref. 56414101

9. LIST OF SPARES

(*) Min. 5 u.

ed. 10

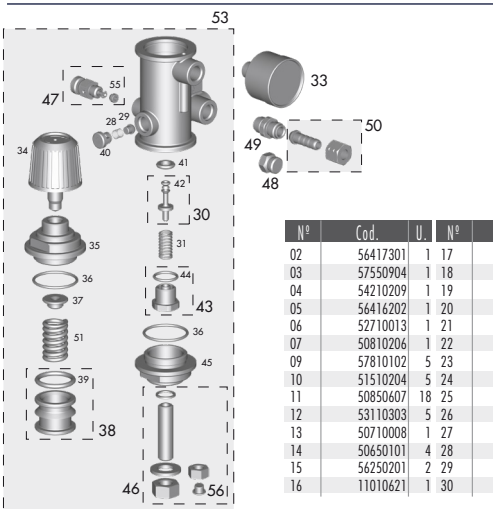
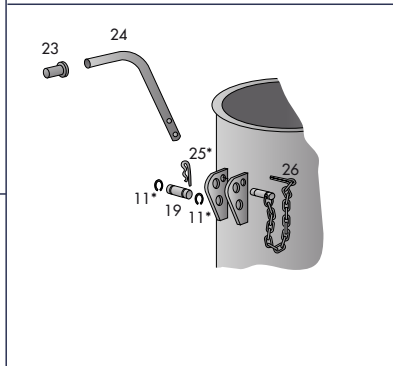
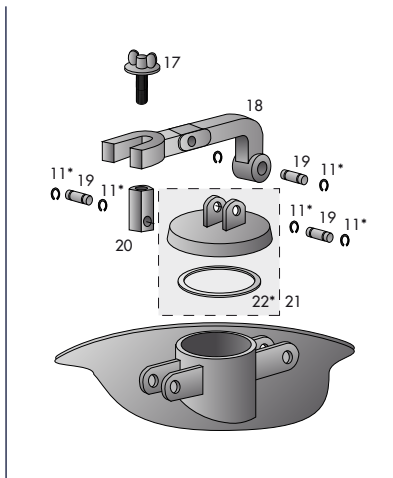
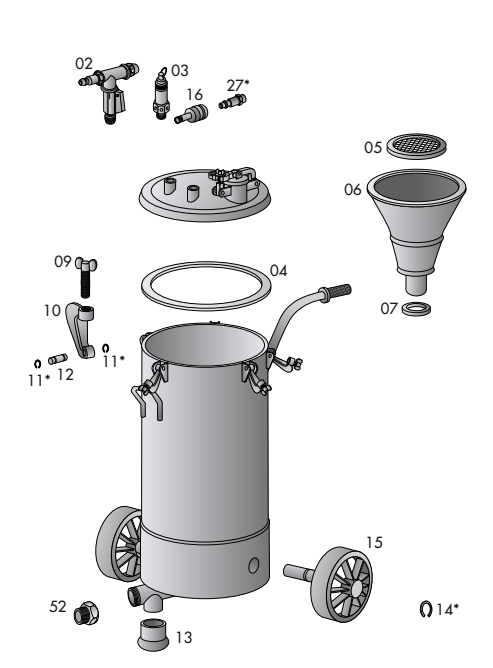

N°	Cod.	U.	N°	Cod.	U.	N°	Cod.	U.	N°	Cod.	U.
02	56417301	1	17	56417901	1	31	54710233	1	46	56410074	1
03	57550904	1	18	51510201	1	33	54550022	1	47	56415802	1
04	54210209	1	19	53110304	4	34	57810341	1	48	55712108	1
05	56416202	1	20	53110015	1	35	57411305	1	49	55710316	1
06	52710013	1	21	56416302	1	36	54250975	2	50	56414908	1
07	50810206	1	22	54250962	1	37	51911517	1	51	54710254	1
09	57810102	5	23	52751401	1	38	56414715	1	52	55710101	1
10	51510204	5	24	54410302	1	39	54251003	1	53	56415110	1
11	50850607	18	25	54850301	1	40	55712159	1	55	54210217	1
12	53110303	5	26	56413401	1	41	50810209	1	56	53610201	1
13	50710008	1	27	11020420	1	42	54251001	1			
14	50650101	4	28	54710215	1	43	56414906	1			
15	56250201	2	29	57510003	1	44	54250939	1			
16	11010621	1	30	56410021	1	45	57411208	1			

10. GUARANTEE TERMS

This device has been manufactured with great precision and has been submitted to a large number of tests before leaving the factory. The GUARANTEE is valid for three years, counted as of the date of purchase, which will be indicated by the seller in the place provided for this purpose, together with his stamp.

Once the unit has been received, please complete the guarantee form and send it to the manufacturer for validation.

This GUARANTEE covers any manufacturing defect, which will be repaired without charge for the buyer. However, any malfunction arising from the incorrect use of the unit, such as inadequate connections, breakage due to dropping, or similar, the normal wear of components and in general any deficiency not attributable to the manufacturer of the device, are expressly excluded. Similarly, the GUARANTEE shall be rendered null and void when it is apparent that the device has been manipulated by personnel outside our Technical Assistance Service.

This GUARANTEE does not support any commitment made by anyone outside our Technical Service.

In the event of a malfunction during the guarantee period, please attach the completed guarantee certificate to the device and deliver it to the nearest Technical Assistance Service or otherwise contact our factory.

Any claims of greater importance against the supplier, in particular that for compensation for damages and losses, is excluded. This is similarly applicable to the damages that may arise during the advisory, the obtaining of practice and the demonstration phases.

Consequently, the services rendered under guarantee do not involve an extension of the guarantee period.

Any device for which there is no duly completed guarantee certificate in the files of SAGOLA S.A. shall be rejected.

The manufacturer reserves the right to make any technical modifications.

11. EC DECLARATION OF CONFORMITY FOR MACHINES

In accordance with Directive 89/392/EEC, Annex II, Section A, dated June 14, 1989

Manufacturer: **SAGOLA S.A.**
Address: **Calle Urarte, 6 · 01010 VITORIA-GASTEIZ (Álava) · SPAIN**

We hereby declare that the product: Pressure pot

Brand: **SAGOLA**

Model: **CLASSIC 30**

Is in conformity with the provisions of the EC Directive for machines (Directive 89/392/CEE) including the amendments to it (91/368/CEE, 93/44/CEE and 93/68/CEE) and the related transposition into the national law.

The following standardised regulations (or part of them) have been applied:

Design and construction standards UNE-EN 292 (1 and 2), UNE-en 982, UNE-EN 989, UNE-EN 1050

The complete technical documentation and service instructions for the product are available in the original version and in the EC languages of the users.



In Vitoria-Gasteiz, on 01/02/2010

Índice

1. Segurança	pág. 20
2. Elementos de segurança	pág. 20
2.1. Válvula de avsorção e descarga	pág. 20
2.2. Válvula de segurança	pág. 20
3. Montagem do equipamento	pág. 21
4. Conselhos para a aplicação	pág. 21
4.1. Quando aplicarmos pinturas lisas	pág. 21
4.2. Quando aplicarmos gotelês e produtos espessos	pág. 22
5. Conselhos gerais	pág. 22
6. Arranque	pág. 23
7. Parada e limpeza	pág. 24
8. Lista de acesórios	pág. 24
9. Desmontagem de peças	pág. 25
10. Condições de garantia	pág. 26
11. Declaração de conformidade	pág. 26

1. SEGURANÇA

Antes de pôr a funcionar a equipa, é aconselhável ler completa e minuciosamente todas as instruções que se indicam a seguir.

Do mesmo modo, é preciso ter também em conta as Normas para a prevenção de acidentes, os Regulamentos e Directrizes para os Centros de Trabalho, bem como as Leis e Restrições vigentes.

A equipa deve ser utilizada unicamente por pessoas preparadas adequadamente para trabalhar com ela e exclusivamente para os fins previstos.

Antes de proceder a qualquer reparação, desligue a equipa da rede de ar comprimido.

Os recintos devem estar ventilados, e não deve existir exposição directa às chamas (cigarros, lâmpadas, etc.) na altura de pulverizar um produto.

Utilize equipas respiratórias homologadas.

Utilize óculos de protecção e protectores acústicos.

A utilização de produtos que contenham hidrocarbonetos halogenados pode originar reacções químicas em forma de explosão. Recomendamos a utilização de produtos que não os contenham.

Antes de por a equipa a funcionar, a equipe e seus acessórios devem ser limpados com dissolvente de limpeza, a fim de eliminar o tratamento de protecção aplicado antes da sua embalagem.

A falta de cumprimento das indicações do presente manual pode dar origem a acidentes e até pode pôr em perigo a integridade física do utilizador ou de outras pessoas ou animais.

2. ELEMENTOS DE SEGURANÇA

2.1. VÁLVULA DE AVSORÇÃO E DESCARGA

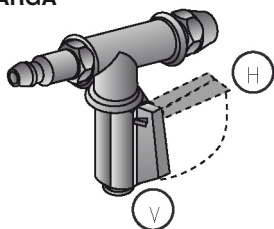

POSICIÓN H
Régimen normal de funcionamiento.

POSICIÓN V
Despressurização da caldeira. Com a boca de enchimento aberta realiza a função de absorção de produto.

This valve has three functions: It depressurises the pressure pot, absorbs product and works under the normal operating system.

2.2. VÁLVULA DE SEGURANÇA



This valve operates by removing the pressurised air that exceeds the pressure set for the pressure pot. Do not knock or manipulate this valve and check that it operates correctly on a periodic basis.

3. MONTAGEM DO EQUIPAMENTO

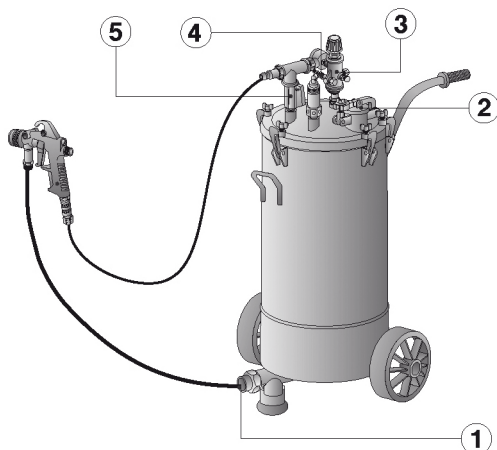

- 1 Saída de produto
- 2 Carga de produto
- 3 Regulador de pressão a pistola
- 4 Entrada de ar para a caldeira
- 5 Válvula de absorção e descarga

4. CONSELHOS PARA A APLICAÇÃO

- Controle a preparação da mistura do produto a aplicar.

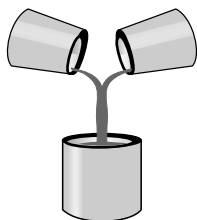

- Controle a distância de aplicação.

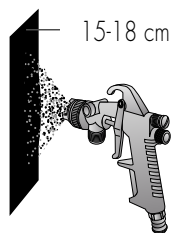

4.1. QUANDO APLICARMOS PINTURAS LISAS

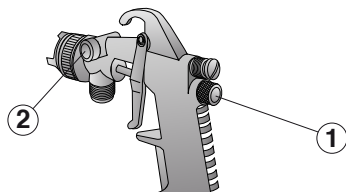

- Aplique o produto em posição perpendicular à peça.

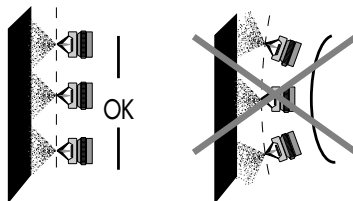

- Utilize o regulador de produto (1) e o regulador de abano (2) totalmente abertos para evitar desgastes prematuros na agulha e na boquilha, bem como para dispôr do máximo fluxo de ar de pulverização.

4.2. QUANDO APLICARMOS GOTELÊS E PRODUTOS ESPESOS

- Aplique sempre o producto realizando movimentos circulares.

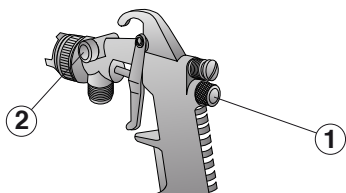

- Utilize o regulador de produto (1) e o regulador de abano (2) totalmente abertos para evitar desgastes prematuros na agulha e na boquilha, bem como para dispôr do máximo fluxo de ar de pulverização.

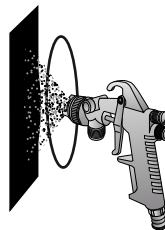

- Controle a distância de aplicação.

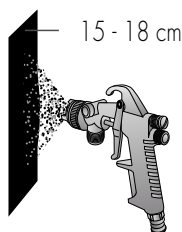

5. CONSELHOS GERAIS

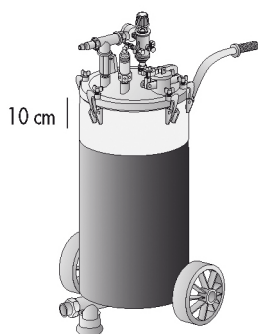

- Deixe pelo menos 10 cm. livres entre o produto e a tampa.

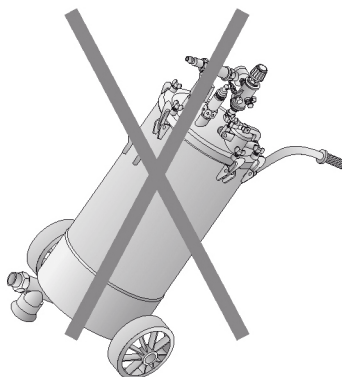

- Evite mover a caldeira ou deitá-la quando tem produto no interior.

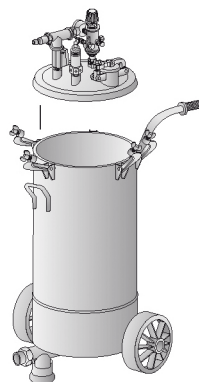

- Assegure-se de que a tampa e o depósito estão perfeitamente fechados, e conserve limpas de produto as partes de contacto (depósito e tampa).

6. ARRANQUE

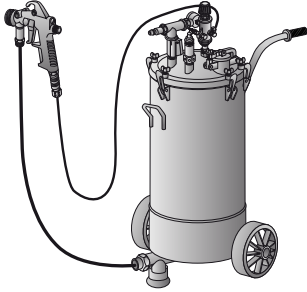

1. Uma vez realizada a montagem do equipamento, assegure-se de que as mangueiras ficaram ligadas correctamente.

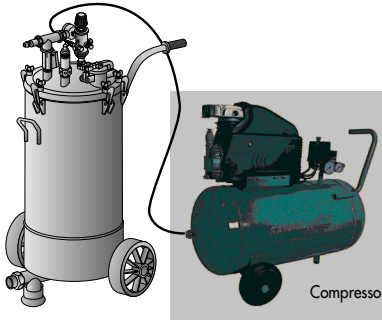

2. Ligue a caldeira ao compressor. Faça girar o comando do regulador (1) em sentido contrário ao dos ponteiros do relógio.

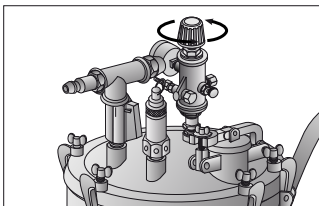

3. Antes de realizar qualquer operação com a caldeira, assegure-se de que está completamente despressurizada (os manómetros marcam 0).

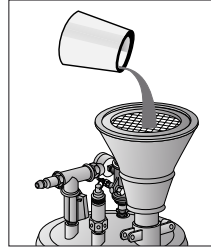

4. Desligue a mangueira de ar do regulador de pressão e ligue-a para a válvula de absorção e descarga. Proceda a encher a caldeira com o funil.

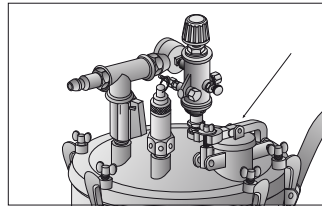

5. Uma vez cheia a caldeira, feche a boca de descarga e a válvula de absorção e descarga.

6. Desligue a mangueira de ar da válvula de absorção e descarga, para a ligar ao regulador de pressão que lhe corresponder

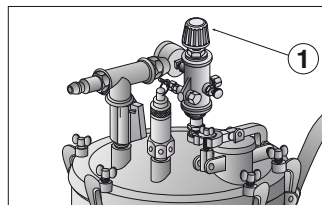

7. Faça girar o regulador de pressão (1), assegurando-se de que o produto sai pela pistola, através da mangueira. Regule a seguir a pressão de pulverização.

7. PARADA E LIMPEZA

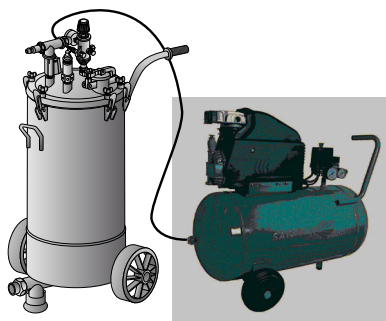

1. Desligue a caldeira do compressor de ar.

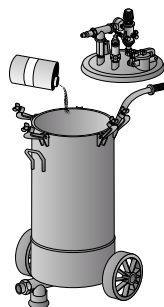

3. Uma vez aberta a caldeira, proceda a limpá-la com um diluente adequado.

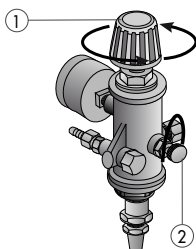

2. Despressurize a caldeira fazendo girar primeiro o comando 1 e depois o 2.

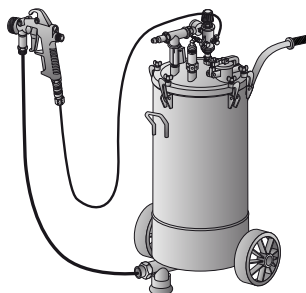

4. Feche-a de novo e realize a operação de arranque, fazendo circular o produto diluente pelas mangueiras e pistolas, todas as vezes que for preciso.

8. LISTA DE ACESÓRIOS



Manguera de produto
Ref. 56414111

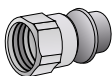

Ligação rápida T-2 1/4H
Ref. 11020520



Manguera de produto
Ref. 56414024

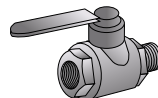

Válvula fachamento
de produto
Ref. 57550104

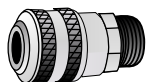

Ligação rápida T-2 1/4M
Ref. 11010520

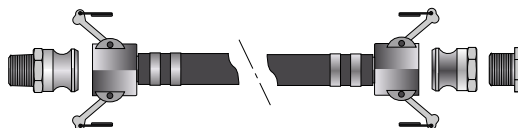

KAMLOCK
Manguera de produto com dispositivo de ligação rápida
Ref. 56414101

9. DESMONTAGEM DE PEÇAS

(*) Min. 5 u.

ed. 10

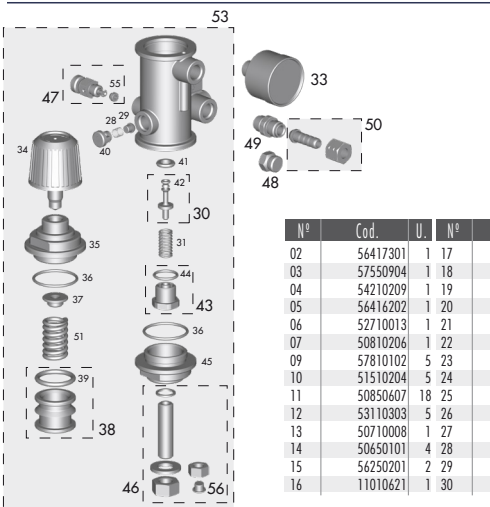
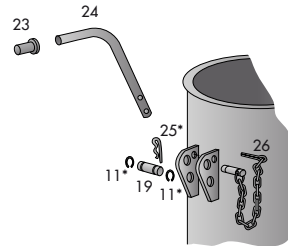
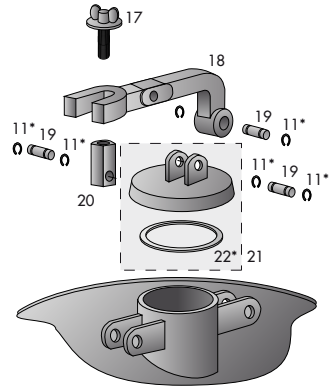
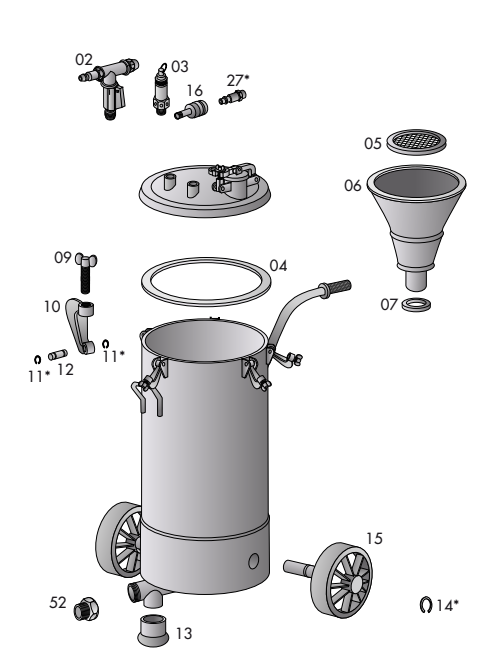

Nº	Cod.	U.	Nº	Cod.	U.	Nº	Cod.	U.	Nº	Cod.	U.
02	56417301	1	17	56417901	1	31	54710233	1	46	56410074	1
03	57550904	1	18	51510201	1	33	54550022	1	47	56415802	1
04	54210209	1	19	53110304	4	34	57810341	1	48	55712108	1
05	56416202	1	20	53110015	1	35	57411305	1	49	55710316	1
06	52710013	1	21	56416302	1	36	54250975	2	50	56414908	1
07	50810206	1	22	54250962	1	37	51911517	1	51	54710254	1
09	57810102	5	23	52751401	1	38	56414715	1	52	55710101	1
10	51510204	5	24	54410302	1	39	54251003	1	53	56415110	1
11	50850607	18	25	54850301	1	40	55712159	1	55	54210217	1
12	53110303	5	26	56413401	1	41	50810209	1	56	53610201	1
13	50710008	1	27	11020420	1	42	54251001	1			
14	50650101	4	28	54710215	1	43	56414906	1			
15	56250201	2	29	57510003	1	44	54250939	1			
16	11010621	1	30	56410021	1	45	57411208	1			

10. CONDIÇÕES DE GARANTIA

Este aparelho foi fabricado com uma precisão rigorosa, tendo sido submetido a numerosos testes antes de sair da fábrica.

A GARANTIA concedida é de 3 anos, a partir da data da compra, que será indicada pelo estabelecimento de venda no lugar habilitado para o efeito, juntamente com o seu carimbo.

Uma vez recebido o equipamento, preencha a garantia e envie-a para o fabricante para que seja validada.

Esta GARANTIA cobre qualquer defeito de fabricação, que será reparado sem qualquer ônus para o comprador. No entanto, ficam totalmente excluídas todas aquelas avarias resultantes de um uso indevido do equipamento, tais como ligações incorretas, ruptura por quedas ou afins, desgaste normal dos componentes, e em geral qualquer deficiência não imputável à fabricação do aparelho. Da mesma forma, a GARANTIA será anulada quando se constatar que o aparelho foi manipulado por pessoas alheias ao nosso Serviço de Assistência Técnica.

Esta GARANTIA não apoia os compromissos

assumidos com qualquer pessoa alheia ao nosso Serviço Técnico.

No caso de avaria durante o período de garantia, entregue o aparelho, acompanhado do certificado de garantia devidamente preenchido, no Serviço de Assistência que mais lhe convier, ou entre em contato com o fabricante.

Fica excluída qualquer outra reclamação de maior envergadura contra o fornecedor, em particular a indenização por danos e prejuízos. Isto também se aplica aos danos que possam ser originados durante o aconselhamento, a formação prática e a demonstração.

As prestações por garantia não acarretam um prolongamento do seu período de duração.

Não será englobado na garantia nenhum aparelho cujo comprovante adjunto, do certificado de garantia devidamente preenchido, não constar dos arquivos da SAGOLA S.A.

Reservadas as modificações técnicas

11. DECLARAÇÃO DE CONFORMIDADE CE PARA MÁQUINAS

Según la directiva 89/392/CE, Anexo II, Apartado A, de fecha 14 de junio de 1989

Fabricante: **SAGOLA S.A.**
Endereço: **Calle Urarte, 6 · 01010 VITORIA-GASTEIZ (Álava) · ESPAÑA**
Pelo presente declara que o produto: Pressão da caldeira
Marca: **SAGOLA**
Modelo: **CLASSIC 30**

Está de acordo com as disposições da Diretiva da CE sobre máquinas (Diretiva 89/392/CEE) incluídas as suas modificações (91/368/CEE e 93/68/CEE) e a transposição correspondente necessária à Legislação Nacional. Foram aplicados os seguintes regulamentos normalizados (ou parte dos mesmos):

Normas de projeto e construção UNE-EN 292 (1 e 2), UNE-en 982, UNE-EN 989, UNE-EN 1050

Encontram-se disponíveis a documentação técnica completa e as instruções de serviço do produto estão disponíveis na versão original e nos idiomas comunitários dos usuários.



En Vitoria-Gasteiz, a 01/02/2010

CONDICIONES DE GARANTÍA

GUARANTEE CONDITIONS

CONDITIONS DE GARANTIE

GARANTIEBENDINGUNGEN

CONDIÇÕES DA GARANTIA

CONDIZIONI DI GARANZIA

Adquirido por: / Purchased by: / Acquis par: / Erworben durch: / Adquirido por: / Acquistato da:

Domicilio: / Address: / Adresse: / Wohnsitz: / Endereço: / Indirizzo:

Población: / Town: / Ville:
Ortschaft: / Povoação: / Località:

Provincia: / Province: / Région:
Provinz: / Provincia: / Provincia:

C.P. P.C. C.P.
PLZ CP CAP

País Country Pays
Land País Paese

Tel:

Fax

E-mail:

Vendido por: / Sold by: / Vendu par: / Verkauft durch: / Vendido por: / Venduto da:

Tel:

Fax

Modelo: / Model: / Modèle:
Modell: / Modelo: / Modello:

Nº de equipo: / Equipment no.: / No. de l'appareil:
Geräte-Nr: / Nº de equipa: / N. attrezzatura:

Sello: / Stamp: / Cachet: / Stempel: / Selo: / Timbro

SAGOLA 

Fecha de compra: / Date of purchase: / Date d'achat: / Kaufdatum: / Data de Compra: / Data di acquisto:

CONDICIONES DE GARANTÍA

GUARANTEE CONDITIONS

CONDITIONS DE GARANTIE

GARANTIEBENDINGUNGEN

CONDIÇÕES DA GARANTIA

CONDIZIONI DI GARANZIA

Adquirido por: / Purchased by: / Acquis par: / Erworben durch: / Adquirido por: / Acquistato da:

Domicilio: / Address: / Adresse: / Wohnsitz: / Endereço: / Indirizzo:

Población: / Town: / Ville:
Ortschaft: / Povoação: / Località:

Provincia: / Province: / Région:
Provinz: / Provincia: / Provincia:

C.P. P.C. C.P.
PLZ CP CAP

País Country Pays
Land País Paese

Tel:

Fax

E-mail:

Vendido por: / Sold by: / Vendu par: / Verkauft durch: / Vendido por: / Venduto da:

Tel:

Fax

Modelo: / Model: / Modèle:
Modell: / Modelo: / Modello:

Nº de equipo: / Equipment no.: / No. de l'appareil:
Geräte-Nr: / Nº de equipa: / N. attrezzatura:

Sello: / Stamp: / Cachet: / Stempel: / Selo: / Timbro

SAGOLA 

Fecha de compra: / Date of purchase: / Date d'achat: / Kaufdatum: / Data de Compra: / Data di acquisto:

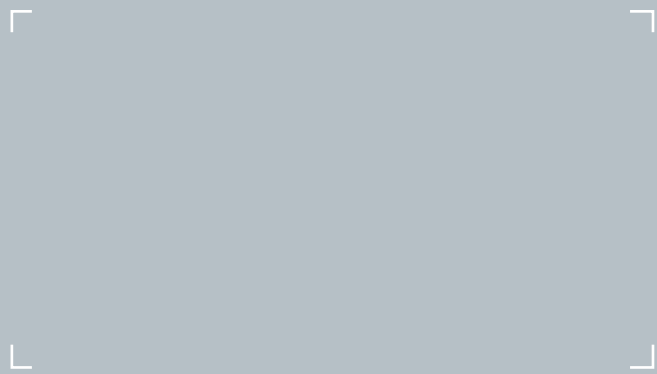

SAGOLA S.A.
 Urarte, 6 · 01010 Vitoria-Gasteiz · ESPAÑA
 Tel.: +34 945 214 150 · Fax: +34 945 214 147
 e-mail: sagola@sagola.com · web: www.sagola.com

